



EVOPURE TT A.I.R.

**PRODUCTION EAU FROIDE
COLD WATER PRODUCTION**
40 L/H
Δ T 10°C

Grâce à son format et à la sobriété de ses courbes, la fontaine à eau Evopure TT A.I.R trouvera très facilement sa place dans les bureaux, cafétérias, comptoirs

Touchless table top model connects to the mains water supply. Its reduced size makes the Evopure TT easy to install in offices, cafeterias, bars



Compatible avec le système anti-fuite Watersafe® (en option)
Compatible with Watersafe® system (in option)



- + Protection sanitaire des robinets pour une meilleure hygiène
- + Distribution par capteurs infrarouges
- + Sécurité anti-brûlure eau chaude
- + Témoin d'usure du filtre à eau
- + Témoin de contrôle du niveau du bac récupérateur avec sécurité
- + Evacuation externe (en option)

- + Taps are equipped with sanitary protection for a better hygiene
- + Distribution with infrared sensors
- + Anti-burn device for hot water tap
- + Indicator lights for filter replacement
- + Water collector level with security
- + External draining (in option)

VERSIONS DISPONIBLES

Eau froide, tempérée & chaude :

EC-ET-EF

- > 1 sortie eau froide et tempérée + 1 sortie eau chaude

Eau froide, tempérée & gazeuse :

EG -ET-EF

- > 1 sortie eau froide et tempérée + 1 sortie eau gazeuse

AVAILABLE VERSIONS

Cold, ambient & hot water

(EF-ET-EC)

- > 1 cold and ambient water outlet + 1 hot water outlet

Cold, ambient & sparkling water

(EF-ET-EG)

- > 1 cold and ambient water outlet + 1 sparkling water outlet

RÉFRIGÉRATION

- > Système à détente directe banc de glace
- > Circuit de réfrigération et de distribution d'eau indépendants
- > Compresseur hermétique
- > Condenseur ventilé
- > Gaz naturel R290

REFRIGERATION

- > Direct chilled with ice bank system
- > Separated refrigeration circuit and water circuit
- > Hermetic compressor
- > Ventilated condenser
- > R290 natural gas

CARROSSERIE

- > Façade gris basalte
- > Côtés inox
- > Pieds vérins réglables sécurité active
- > Chauffe-eau (1L) inox, résistance inox 500 watts

BODY

- > Grey top and front panels
- > Stainless steel side panels
- > Adjustable feet
- > Stainless steel water heater (1L), 500 watts stainless steel resistance

SÉCURITÉ ACTIVE

- > Contrôle de niveau du bac récupérateur signalé par voyant lumineux avec sécurité de mise hors-service en cas de trop-plein
- > Contrôle du niveau d'usure du filtre signalé par voyant lumineux
- > Programme d'ouverture temporisée des électrovannes pour débactérisation
- > Distribution de l'eau par sélection à distance

ACTIVE SECURITY

- > Drip-tray level control with indicator light and security that puts the cooler out of order in case of overflow
- > Filter replacement control with indicator light
- > Solenoid valves timing for sanitizing
- > Water dispensing by remote control

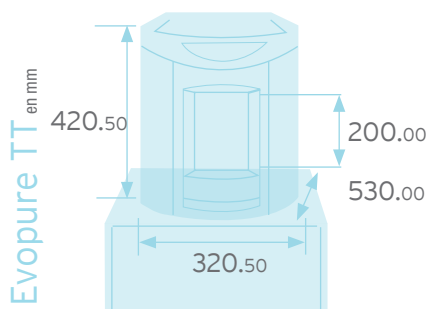
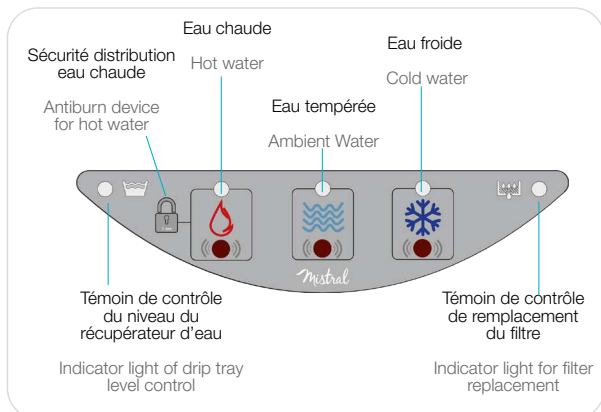

EVOPURE TT	EF-ET-EC	EF-ET-EG
DÉBIT • L/h FLOW RATE • L/h	100	
PRODUCTION EAU FROIDE • L/h - Δ T 10°C COLD WATER PRODUCTION • L/h - Δ T 10°C	40	
PRODUCTION EAU CHAUDE • Verre/h HOT WATER PRODUCTION • Cup/h	60	-
TEMPÉRATURE ENTRÉE D'EAU • C° WATER TEMPERATURE INLET • C°	15/20	
TEMPÉRATURE SORTIE D'EAU • C° COLD WATER TEMPERATURE OUTLET • C°	6/12	
TEMPÉRATURE SORTIE D'EAU CHAUDE • C° HOT WATER TEMPERATURE OUTLET • C°	75/80	-
COMPRESSEUR HERMÉTIQUE • HP HERMETIC COMPRESSOR • HP	1/10 220-240V / 50-60 Hz	
POIDS • Kg WEIGHT • Kg	23	28